

Pistolengriffkappchen aus Büffelhorn

Buffalo horn grip cap

Montageanleitung:

1. Büffelhornkappchen (4) auf Pistolengriff (6) aufsetzen, verschrauben (5), mit Schaft (6) vergleichen und Bohrungen für Schwertschnitten (3) im Schaft (6) vorbereiten.
2. Schwertschnitten (3) in graviertes Stahlplättchen (1) einsetzen.
3. Grundfläche (2) mit Kleber bestreichen.
4. Mit weichen Schlägen (Holz oder Hammerstiel) Schwertschnitten (3) durch das Büffelhornkappchen (4) in den Schaft (6) einklopfen, bis das Stahlplättchen (1) eben aufsitzt.
5. Eventuell ausgetretenen Kleber entfernen, aushärten lassen.

Benennung der Einzelteile:

1. Stahlplättchen
2. Grundfläche
3. Schwertschnitten
4. Büffelhornkappchen
5. Holzschraube
6. Pistolengriff

Mounting Instruction:

1. Put the horn base (4) on the pistol grip (6) and screw it on (5). Align with stock contours (6). Prepare now the boreholes into the stock (6) for the spring dowel sleeves (3).
2. Insert the spring dowel sleeves (3) into the engraved steel cap (1).
3. Put a layer of instant-glue on the base of the steel cap (2).
4. Drive the spring dowel sleeves (3) with easy blows (i.e. with a rubber hammer) through the horn base (4) into the butt (6) until the steel cap (1) fits exactly to the latter.
5. Remove excess glue and let it harden.

Component list:

1. steel cap
2. base
3. spring dowel sleeves
4. horn base
5. wood screw
6. pistol grip

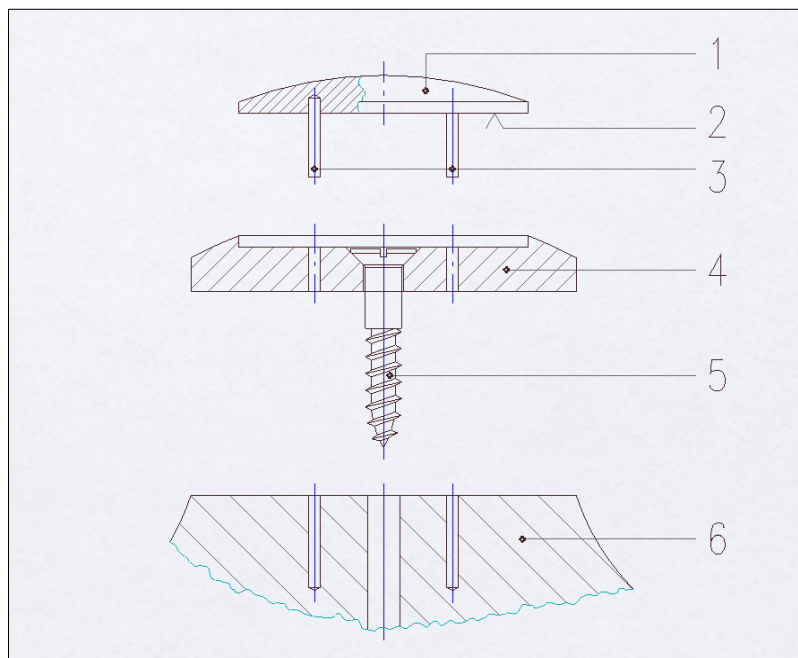

Calotte poignée pistolet

Liste de pièces détachées:

1. plaquette acier
2. surface
3. cheville
4. calotte en corne de buffle
5. vis
6. poignée piolet

Indications de montage:

1. Posez la calotte en corne de buffle (4) sur la poignée pistolet (6), vissez (5), comparez avec la crosse (6) et perforations afin de préparer la pose de la cheville (3) dans la crosse (6).
2. Mettre la cheville (3) dans la plaquette en acier gravée (1).
3. Mettre de la colle sur la surface (2).
4. Avec petits coups (bois ou manche de marteau) tapez la cheville (3) à travers la calotte en corne de buffle (4) dans la crosse (6), jusqu'à que la plaquette acier ait sa place.
5. Eventuellement si un peu de colle a coulé, l'essuyez et attendre que le reste soit bien fixé.

Coccia

Lista componenti:

1. coccia in acciaio
2. base
3. perni di chiusura
4. base in corno
5. vite
6. calcio

Istruzioni di montaggio:

1. Porre la base in corno (4) sul calcio (6), avvitare (5) e controllare che sia posizionata bene su quest'ultimo (6); preparare i fori per i perni di chiusura (3) nel calcio (6).
2. Inserire ora i perni di chiusura (3) nella coccia di acciaio incisa (1).
3. Spalmare la base (2) con colla istantanea.
4. Inserire i perni di chiusura (3) con colpi morbidi (p.e. con il manico di un martello) attraverso la base in corno (4) nel calcio (6), affinché la coccia in acciaio (1) tocchi bene sulla base stessa.
5. Togliere la colla superflua e lasciare indurire.